

过滤调压器 + 油雾器 /Filter Regulator+Lubricator

型号注释 /Note for type:



系列代码:

Series Code:

FR/L、UFR/L 系列二联件

FR/L、UFR/L Series

FR.L Combination

接管口径:

Joint Pipe Bore:

02:G1/4"

03:G3/8"

04:G1/2"

06:G3/4"

08:G1"

排水方式:

Drian Type:

Blank(空白):压差式排水

Differential Pressure Drain

S:压差式和手动排水

Manual & Differential Pressure Drain

D:自动排水

Automatic Drain

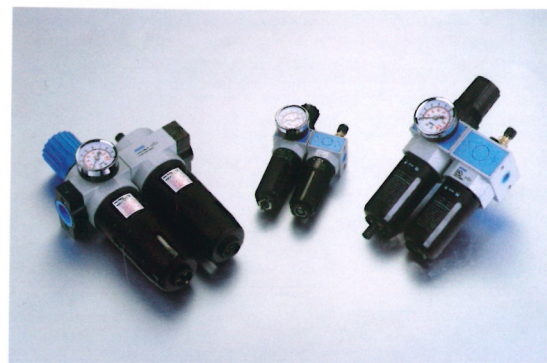
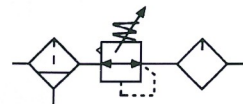

技术参数 /Specification:

型号 /Type	FR/L-02	UFR/L-02	UFR/L-03	UFR/L-04	UFR/L-06	UFR/L-08
接管口径 /Port size (G)	1/4"	1/4"	3/8"	1/2"	3/4"	1"
压力表接管口径 /Gauge thread (G)	1/8"	1/4"				
工作介质 /Fluid	压缩空气 /Compressed Air					
使用压力范围 /Operating pressure range (MPa)	0.15~0.85					
最大处理流量 /Max.Flow rate(L/min)	1850	2050	2500	7900	8100	
使用温度范围 /Ambient temperature(°C)	-10~60					
过滤精度 /Filter precision	标准 /Standard: 20 μm					
推荐使用油 /Oil recommended	ISO VG32					
杯子材质 /Cup material	聚碳酸酯 /Polycarbonate					
构造 / 减压阀 /Structure	活塞型 /Piston type					
防护罩 /Guard cup	- / ●	●	●	●	●	●

外形尺寸 /Dimension(mm):

■ FR/L-02

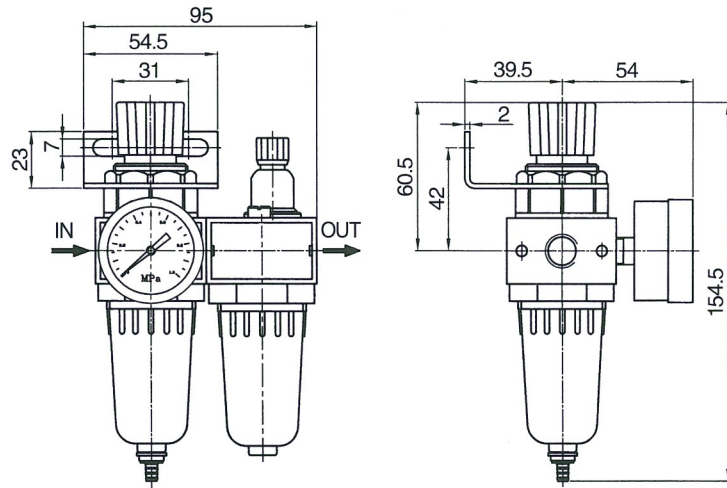

■ UFR/L-02,03,04

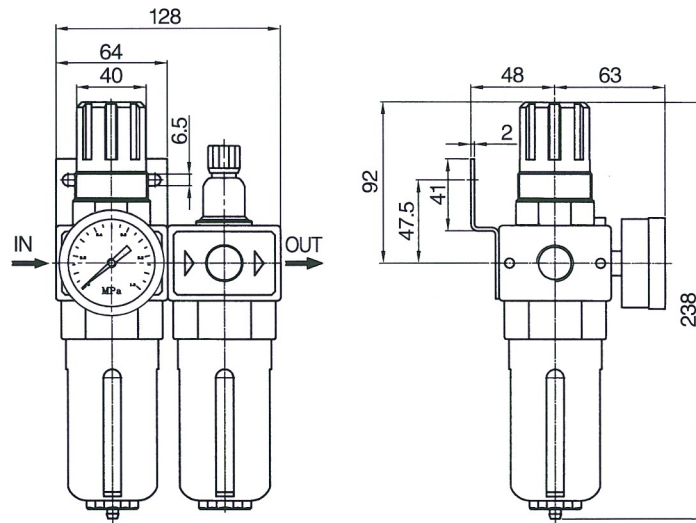

■ UFR/L-06,08

